

# TST - D-4CR

VHM - Torusfräser mit Freilänge  
Solid carbide end mill with corner radius with free length



**Ø-Bereich / Ø-range:** 2,00 - 12,00 mm

**Formgenauigkeit / accuracy of shape:**

R ≤ 0,50 mm: +/- 0,005 mm

R ≤ 1,00 mm: +/- 0,010 mm

**Durchmessertoleranz / diameter tolerance:**

Ø ≤ 5,00 mm: 0/-0,010 mm

Ø ≤ 6,00 mm: -0,005/-0,015 mm

**Anwendung / application:**

- Graphit / graphite

- GFK/CFK / composites

**Merkmale / characteristics:**

- Diamant-Beschichtung / diamond coating

- 30° Helix / helix

- 4 Schneiden / flutes

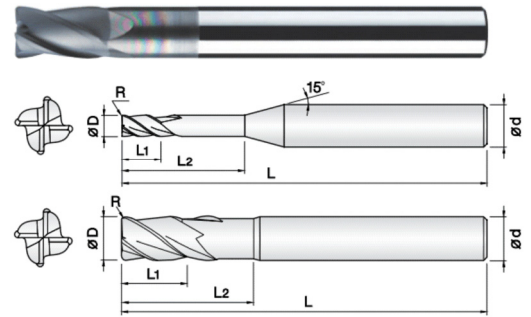

Bestell-Nr. Order No.	D	R	L1	L2	L	d	PG 35
							Stück / piece
600.055022	2,00	0,05	3,5	-	60	4	€ 68,94
600.055023	2,00	0,05	3,5	6	60	4	€ 73,86
600.055024	2,00	0,05	3,5	12	60	4	€ 77,20
600.055025	2,00	0,05	3,5	18	60	4	€ 77,20
600.055026	2,00	0,05	3,5	25	60	4	€ 80,26
600.055027	2,00	0,05	3,5	30	60	4	€ 80,26
600.055028	2,00	0,20	3,5	-	60	4	€ 68,94
600.055029	2,00	0,20	3,5	6	60	4	€ 73,86
600.055030	2,00	0,20	3,5	12	60	4	€ 77,20
600.055031	2,00	0,20	3,5	18	60	4	€ 77,20
600.055032	2,00	0,20	3,5	25	60	4	€ 80,26
600.055033	2,00	0,20	3,5	30	60	4	€ 80,26
600.055034	2,00	0,30	3,5	-	60	4	€ 68,94
600.055035	2,00	0,30	3,5	6	60	4	€ 73,86
600.055036	2,00	0,30	3,5	12	60	4	€ 77,20
600.055037	2,00	0,30	3,5	18	60	4	€ 77,20
600.055038	2,00	0,30	3,5	25	60	4	€ 80,26
600.055039	2,00	0,30	3,5	30	60	4	€ 80,26
600.055040	2,00	0,50	3,5	-	60	4	€ 68,94
600.055041	2,00	0,50	3,5	6	60	4	€ 73,86
600.055042	2,00	0,50	3,5	12	60	4	€ 77,20
600.055043	2,00	0,50	3,5	18	60	4	€ 77,20
600.055044	2,00	0,50	3,5	25	60	4	€ 80,26
600.055045	2,00	0,50	3,5	30	60	4	€ 80,26
600.055046	3,00	0,05	4	-	80	4	€ 75,86
600.055047	3,00	0,05	4	10	80	4	€ 80,66
600.055048	3,00	0,05	4	20	80	4	€ 80,66
600.055049	3,00	0,05	4	30	80	4	€ 84,26
600.055050	3,00	0,05	4	40	80	4	€ 84,26
600.055051	3,00	0,20	4	-	80	4	€ 75,86
600.055052	3,00	0,20	4	10	80	4	€ 80,66
600.055053	3,00	0,20	4	20	80	4	€ 80,66
600.055054	3,00	0,20	4	30	80	4	€ 84,26
600.055055	3,00	0,20	4	40	80	4	€ 84,26
600.055056	3,00	0,30	4	-	80	4	€ 75,86
600.055057	3,00	0,30	4	10	80	4	€ 80,66
600.055058	3,00	0,30	4	20	80	4	€ 80,66
600.055059	3,00	0,30	4	30	80	4	€ 84,26
600.055060	3,00	0,30	4	40	80	4	€ 84,26
600.055061	3,00	0,50	4	-	80	4	€ 75,86
600.055062	3,00	0,50	4	10	80	4	€ 80,66
600.055063	3,00	0,50	4	20	80	4	€ 80,66
600.055064	3,00	0,50	4	30	80	4	€ 84,26
600.055065	3,00	0,50	4	40	80	4	€ 84,26
600.055066	3,00	1,00	4	-	80	4	€ 75,86
600.055067	3,00	1,00	4	10	80	4	€ 80,66
600.055068	3,00	1,00	4	20	80	4	€ 80,66
600.055069	3,00	1,00	4	30	80	4	€ 84,26
600.055070	3,00	1,00	4	40	80	4	€ 84,26

# TST - D-4CR

VHM - Torusfräser mit Freilänge

Solid carbide end mill with corner radius with free length



**J.Jackson** - Tool Series

Bestell-Nr. Order No.	D	R	L1	L2	L	d	PG 35
							Stück / piece
600.055001	4,00	0,30	6	20	100	4	€ 84,66
600.055002	4,00	0,50	6	20	100	4	€ 84,66
600.055003	4,00	1,00	6	20	100	4	€ 84,66
600.055004	6,00	0,30	9	25	110	6	€ 104,00
600.055005	6,00	0,50	9	25	110	6	€ 104,00
600.055006	6,00	0,50	9	30	150	6	€ 114,80
600.055007	6,00	1,00	9	25	110	6	€ 104,00
600.055008	6,00	1,00	9	30	150	6	€ 114,80
600.055009	8,00	0,30	12	30	110	8	€ 140,66
600.055010	8,00	0,50	12	30	110	8	€ 140,66
600.055011	8,00	0,50	12	40	150	8	€ 154,54
600.055012	8,00	1,00	12	30	110	8	€ 140,66
600.055013	8,00	1,00	12	40	150	8	€ 154,54
600.055014	10,00	0,50	15	35	110	10	€ 189,46
600.055015	10,00	0,50	15	45	160	10	€ 213,60
600.055016	10,00	1,00	15	35	110	10	€ 189,46
600.055017	10,00	1,00	15	45	160	10	€ 213,60
600.055018	12,00	0,50	18	40	110	12	€ 231,86
600.055019	12,00	0,50	18	45	160	12	€ 262,54
600.055020	12,00	1,00	18	40	110	12	€ 231,86
600.055021	12,00	1,00	18	45	160	12	€ 262,54