

TST - C-2OR

VHM - Torusfräser mit Freilänge
Solid carbide end mill with corner radius and free length



Ø-Bereich / Ø-range: 1,00 - 12,00 mm

Formgenauigkeit / accuracy of shape:

R ≤ 0,50 mm: +/- 0,005 mm

R ≤ 1,50 mm: +/- 0,010 mm

Durchmessertoleranz / diameter tolerance:

Ø ≤ 4,00 mm: 0/-0,010 mm

Ø ≤ 12,00 mm: -0,005/-0,015 mm

Anwendung / application:

- Kupfer / copper
- Kupferlegierungen / copper alloys
- NE-Metalle / non-ferrous metals

Merkmale / characteristics:

- AlCrN-Beschichtung / AlCrN coating
- 30° Helix / helix
- 2 Schneiden / flutes

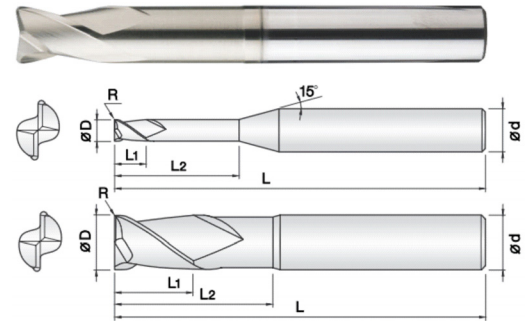

| Bestell-Nr. Order No. | D | R | L1 | L2 | L | d | PG 40 |
|--------------------------|------|------|-----|----|----|---|---------------|
| | | | | | | | Stück / piece |
| 600.038033 | 1,00 | 0,10 | 1,5 | 4 | 50 | 4 | € 34,33 |
| 600.038034 | 1,00 | 0,10 | 1,5 | 6 | 50 | 4 | € 34,33 |
| 600.038035 | 1,00 | 0,10 | 1,5 | 8 | 50 | 4 | € 34,33 |
| 600.038036 | 1,00 | 0,10 | 1,5 | 10 | 50 | 4 | € 36,00 |
| 600.038037 | 1,00 | 0,10 | 1,5 | 12 | 50 | 4 | € 36,00 |
| 600.038038 | 1,00 | 0,10 | 1,5 | 16 | 50 | 4 | € 36,00 |
| 600.038039 | 1,00 | 0,10 | 1,5 | 20 | 50 | 4 | € 37,50 |
| 600.038084 | 1,00 | 0,20 | 1,5 | 4 | 50 | 4 | € 34,33 |
| 600.038085 | 1,00 | 0,20 | 1,5 | 6 | 50 | 4 | € 34,33 |
| 600.038086 | 1,00 | 0,20 | 1,5 | 8 | 50 | 4 | € 34,33 |
| 600.038087 | 1,00 | 0,20 | 1,5 | 10 | 50 | 4 | € 36,00 |
| 600.038088 | 1,00 | 0,20 | 1,5 | 12 | 50 | 4 | € 36,00 |
| 600.038089 | 1,00 | 0,20 | 1,5 | 16 | 50 | 4 | € 36,00 |
| 600.038090 | 1,00 | 0,20 | 1,5 | 20 | 50 | 4 | € 37,50 |
| 600.038091 | 1,00 | 0,30 | 1,5 | 4 | 50 | 4 | € 34,33 |
| 600.038092 | 1,00 | 0,30 | 1,5 | 6 | 50 | 4 | € 34,33 |
| 600.038093 | 1,00 | 0,30 | 1,5 | 8 | 50 | 4 | € 34,33 |
| 600.038094 | 1,00 | 0,30 | 1,5 | 10 | 50 | 4 | € 36,00 |
| 600.038095 | 1,00 | 0,30 | 1,5 | 12 | 50 | 4 | € 36,00 |
| 600.038096 | 1,00 | 0,30 | 1,5 | 16 | 50 | 4 | € 36,00 |
| 600.038097 | 1,00 | 0,30 | 1,5 | 20 | 50 | 4 | € 37,50 |
| 600.038040 | 1,50 | 0,10 | 2 | 6 | 50 | 4 | € 34,33 |
| 600.038041 | 1,50 | 0,10 | 2 | 10 | 50 | 4 | € 36,00 |
| 600.038042 | 1,50 | 0,10 | 2 | 12 | 50 | 4 | € 36,00 |
| 600.038043 | 1,50 | 0,10 | 2 | 16 | 50 | 4 | € 36,00 |
| 600.038044 | 1,50 | 0,10 | 2 | 20 | 50 | 4 | € 37,50 |
| 600.038045 | 1,50 | 0,10 | 2 | 25 | 60 | 4 | € 40,50 |
| 600.038046 | 1,50 | 0,20 | 2 | 6 | 50 | 4 | € 34,33 |
| 600.038047 | 1,50 | 0,20 | 2 | 10 | 50 | 4 | € 36,00 |
| 600.038048 | 1,50 | 0,20 | 2 | 12 | 50 | 4 | € 36,00 |
| 600.038049 | 1,50 | 0,20 | 2 | 16 | 50 | 4 | € 36,00 |
| 600.038050 | 1,50 | 0,20 | 2 | 20 | 50 | 4 | € 37,50 |
| 600.038051 | 1,50 | 0,20 | 2 | 25 | 60 | 4 | € 40,50 |
| 600.038098 | 1,50 | 0,30 | 2 | 6 | 50 | 4 | € 34,33 |
| 600.038099 | 1,50 | 0,30 | 2 | 10 | 50 | 4 | € 36,00 |
| 600.038100 | 1,50 | 0,30 | 2 | 12 | 50 | 4 | € 36,00 |
| 600.038101 | 1,50 | 0,30 | 2 | 16 | 50 | 4 | € 36,00 |
| 600.038102 | 1,50 | 0,30 | 2 | 20 | 50 | 4 | € 37,50 |
| 600.038103 | 1,50 | 0,30 | 2 | 25 | 60 | 4 | € 40,50 |
| 600.038104 | 1,50 | 0,50 | 2 | 6 | 50 | 4 | € 34,33 |
| 600.038105 | 1,50 | 0,50 | 2 | 10 | 50 | 4 | € 36,00 |
| 600.038106 | 1,50 | 0,50 | 2 | 12 | 50 | 4 | € 36,00 |
| 600.038107 | 1,50 | 0,50 | 2 | 16 | 50 | 4 | € 36,00 |
| 600.038108 | 1,50 | 0,50 | 2 | 20 | 50 | 4 | € 37,50 |
| 600.038109 | 1,50 | 0,50 | 2 | 25 | 60 | 4 | € 40,50 |
| 600.038110 | 2,00 | 0,10 | 3 | 6 | 50 | 4 | € 34,33 |
| 600.038111 | 2,00 | 0,10 | 3 | 10 | 50 | 4 | € 36,00 |
| 600.038112 | 2,00 | 0,10 | 3 | 12 | 50 | 4 | € 36,00 |

TST - C-2OR

VHM - Torusfräser mit Freilänge

Solid carbide end mill with corner radius and free length



J.Jackson - Tool Series

| Bestell-Nr. Order No. | D | R | L1 | L2 | L | d | PG 40 |
|--------------------------|------|------|-----|----|----|---|---------------|
| | | | | | | | Stück / piece |
| 600.038113 | 2,00 | 0,10 | 3 | 16 | 50 | 4 | € 37,50 |
| 600.038114 | 2,00 | 0,10 | 3 | 20 | 50 | 4 | € 37,50 |
| 600.038115 | 2,00 | 0,10 | 3 | 25 | 60 | 4 | € 40,50 |
| 600.038001 | 2,00 | 0,20 | 3 | 6 | 50 | 4 | € 34,33 |
| 600.038002 | 2,00 | 0,20 | 3 | 10 | 50 | 4 | € 36,00 |
| 600.038052 | 2,00 | 0,20 | 3 | 12 | 50 | 4 | € 36,00 |
| 600.038053 | 2,00 | 0,20 | 3 | 16 | 50 | 4 | € 37,50 |
| 600.038054 | 2,00 | 0,20 | 3 | 20 | 50 | 4 | € 37,50 |
| 600.038055 | 2,00 | 0,20 | 3 | 25 | 60 | 4 | € 40,50 |
| 600.038116 | 2,00 | 0,30 | 3 | 6 | 50 | 4 | € 34,33 |
| 600.038117 | 2,00 | 0,30 | 3 | 10 | 50 | 4 | € 36,00 |
| 600.038118 | 2,00 | 0,30 | 3 | 12 | 50 | 4 | € 36,00 |
| 600.038119 | 2,00 | 0,30 | 3 | 16 | 50 | 4 | € 37,50 |
| 600.038120 | 2,00 | 0,30 | 3 | 20 | 50 | 4 | € 37,50 |
| 600.038121 | 2,00 | 0,30 | 3 | 25 | 60 | 4 | € 40,50 |
| 600.038003 | 2,00 | 0,50 | 3 | 6 | 50 | 4 | € 34,33 |
| 600.038004 | 2,00 | 0,50 | 3 | 10 | 50 | 4 | € 34,33 |
| 600.038056 | 2,00 | 0,50 | 3 | 12 | 50 | 4 | € 36,00 |
| 600.038005 | 2,00 | 0,50 | 3 | 14 | 50 | 4 | € 36,00 |
| 600.038057 | 2,00 | 0,50 | 3 | 16 | 50 | 4 | € 36,00 |
| 600.038058 | 2,00 | 0,50 | 3 | 20 | 50 | 4 | € 37,50 |
| 600.038059 | 2,00 | 0,50 | 3 | 25 | 60 | 4 | € 40,50 |
| 600.038122 | 2,50 | 0,10 | 3,5 | 6 | 50 | 4 | € 34,33 |
| 600.038123 | 2,50 | 0,10 | 3,5 | 10 | 50 | 4 | € 34,33 |
| 600.038124 | 2,50 | 0,10 | 3,5 | 12 | 50 | 4 | € 36,00 |
| 600.038125 | 2,50 | 0,10 | 3,5 | 16 | 50 | 4 | € 36,00 |
| 600.038126 | 2,50 | 0,10 | 3,5 | 20 | 50 | 4 | € 37,50 |
| 600.038127 | 2,50 | 0,10 | 3,5 | 25 | 60 | 4 | € 40,50 |
| 600.038060 | 2,50 | 0,20 | 3,5 | 6 | 50 | 4 | € 34,33 |
| 600.038061 | 2,50 | 0,20 | 3,5 | 10 | 50 | 4 | € 34,33 |
| 600.038062 | 2,50 | 0,20 | 3,5 | 12 | 50 | 4 | € 36,00 |
| 600.038063 | 2,50 | 0,20 | 3,5 | 16 | 50 | 4 | € 36,00 |
| 600.038064 | 2,50 | 0,20 | 3,5 | 20 | 50 | 4 | € 37,50 |
| 600.038065 | 2,50 | 0,20 | 3,5 | 25 | 60 | 4 | € 40,50 |
| 600.038128 | 2,50 | 0,30 | 3,5 | 6 | 50 | 4 | € 34,33 |
| 600.038129 | 2,50 | 0,30 | 3,5 | 10 | 50 | 4 | € 34,33 |
| 600.038130 | 2,50 | 0,30 | 3,5 | 12 | 50 | 4 | € 36,00 |
| 600.038131 | 2,50 | 0,30 | 3,5 | 16 | 50 | 4 | € 36,00 |
| 600.038132 | 2,50 | 0,30 | 3,5 | 20 | 50 | 4 | € 37,50 |
| 600.038133 | 2,50 | 0,30 | 3,5 | 25 | 60 | 4 | € 40,50 |
| 600.038066 | 2,50 | 0,50 | 3,5 | 6 | 50 | 4 | € 34,33 |
| 600.038067 | 2,50 | 0,50 | 3,5 | 10 | 50 | 4 | € 34,33 |
| 600.038068 | 2,50 | 0,50 | 3,5 | 12 | 50 | 4 | € 36,00 |
| 600.038069 | 2,50 | 0,50 | 3,5 | 16 | 50 | 4 | € 36,00 |
| 600.038070 | 2,50 | 0,50 | 3,5 | 20 | 50 | 4 | € 37,50 |
| 600.038071 | 2,50 | 0,50 | 3,5 | 25 | 60 | 4 | € 40,50 |
| 600.038134 | 3,00 | 0,10 | 4 | 10 | 55 | 6 | € 34,50 |
| 600.038135 | 3,00 | 0,10 | 4 | 12 | 55 | 6 | € 36,18 |
| 600.038136 | 3,00 | 0,10 | 4 | 16 | 55 | 6 | € 36,18 |
| 600.038137 | 3,00 | 0,10 | 4 | 20 | 60 | 6 | € 37,83 |
| 600.038138 | 3,00 | 0,10 | 4 | 25 | 65 | 6 | € 41,00 |
| 600.038139 | 3,00 | 0,10 | 4 | 30 | 70 | 6 | € 43,33 |
| 600.038140 | 3,00 | 0,10 | 4 | 35 | 75 | 6 | € 48,00 |
| 600.038141 | 3,00 | 0,10 | 4 | 40 | 80 | 6 | € 52,68 |
| 600.038006 | 3,00 | 0,20 | 4 | 10 | 55 | 6 | € 34,50 |
| 600.038007 | 3,00 | 0,20 | 4 | 12 | 55 | 6 | € 36,18 |
| 600.038008 | 3,00 | 0,20 | 4 | 16 | 55 | 6 | € 36,18 |
| 600.038009 | 3,00 | 0,20 | 4 | 20 | 60 | 6 | € 37,83 |
| 600.038072 | 3,00 | 0,20 | 4 | 25 | 65 | 6 | € 41,00 |
| 600.038073 | 3,00 | 0,20 | 4 | 30 | 70 | 6 | € 43,33 |
| 600.038074 | 3,00 | 0,20 | 4 | 35 | 75 | 6 | € 48,00 |
| 600.038075 | 3,00 | 0,20 | 4 | 40 | 80 | 6 | € 52,68 |
| 600.038142 | 3,00 | 0,30 | 4 | 10 | 55 | 6 | € 34,50 |
| 600.038143 | 3,00 | 0,30 | 4 | 12 | 55 | 6 | € 36,18 |
| 600.038144 | 3,00 | 0,30 | 4 | 16 | 55 | 6 | € 36,18 |
| 600.038145 | 3,00 | 0,30 | 4 | 20 | 60 | 6 | € 37,83 |
| 600.038146 | 3,00 | 0,30 | 4 | 25 | 65 | 6 | € 41,00 |

TST - C-2OR

VHM - Torusfräser mit Freilänge

Solid carbide end mill with corner radius and free length



J.Jackson - Tool Series

| Bestell-Nr. Order No. | D | R | L1 | L2 | L | d | PG 40 |
|--------------------------|-------|------|----|----|----|----|---------------|
| | | | | | | | Stück / piece |
| 600.038147 | 3,00 | 0,30 | 4 | 30 | 70 | 6 | € 43,33 |
| 600.038148 | 3,00 | 0,30 | 4 | 35 | 75 | 6 | € 48,00 |
| 600.038149 | 3,00 | 0,30 | 4 | 40 | 80 | 6 | € 52,68 |
| 600.038010 | 3,00 | 0,50 | 4 | 10 | 55 | 6 | € 34,50 |
| 600.038011 | 3,00 | 0,50 | 4 | 12 | 55 | 6 | € 36,18 |
| 600.038012 | 3,00 | 0,50 | 4 | 16 | 55 | 6 | € 36,18 |
| 600.038013 | 3,00 | 0,50 | 4 | 20 | 60 | 6 | € 37,83 |
| 600.038076 | 3,00 | 0,50 | 4 | 25 | 65 | 6 | € 41,00 |
| 600.038077 | 3,00 | 0,50 | 4 | 30 | 70 | 6 | € 43,33 |
| 600.038078 | 3,00 | 0,50 | 4 | 35 | 75 | 6 | € 48,00 |
| 600.038079 | 3,00 | 0,50 | 4 | 40 | 80 | 6 | € 52,68 |
| 600.038150 | 3,00 | 1,00 | 4 | 10 | 55 | 6 | € 34,50 |
| 600.038151 | 3,00 | 1,00 | 4 | 12 | 55 | 6 | € 36,18 |
| 600.038152 | 3,00 | 1,00 | 4 | 16 | 55 | 6 | € 36,18 |
| 600.038153 | 3,00 | 1,00 | 4 | 20 | 60 | 6 | € 37,83 |
| 600.038154 | 3,00 | 1,00 | 4 | 25 | 65 | 6 | € 41,00 |
| 600.038155 | 3,00 | 1,00 | 4 | 30 | 70 | 6 | € 43,33 |
| 600.038156 | 3,00 | 1,00 | 4 | 35 | 75 | 6 | € 48,00 |
| 600.038157 | 3,00 | 1,00 | 4 | 40 | 80 | 6 | € 52,68 |
| 600.038158 | 4,00 | 0,10 | 5 | 12 | 55 | 6 | € 36,18 |
| 600.038159 | 4,00 | 0,10 | 5 | 16 | 55 | 6 | € 36,18 |
| 600.038160 | 4,00 | 0,10 | 5 | 20 | 60 | 6 | € 37,83 |
| 600.038161 | 4,00 | 0,10 | 5 | 30 | 70 | 6 | € 43,33 |
| 600.038162 | 4,00 | 0,10 | 5 | 40 | 80 | 6 | € 52,68 |
| 600.038014 | 4,00 | 0,20 | 5 | 12 | 55 | 6 | € 36,18 |
| 600.038015 | 4,00 | 0,20 | 5 | 16 | 55 | 6 | € 36,18 |
| 600.038016 | 4,00 | 0,20 | 5 | 20 | 60 | 6 | € 37,83 |
| 600.038080 | 4,00 | 0,20 | 5 | 30 | 70 | 6 | € 43,33 |
| 600.038081 | 4,00 | 0,20 | 5 | 40 | 80 | 6 | € 52,68 |
| 600.038163 | 4,00 | 0,30 | 5 | 12 | 55 | 6 | € 36,18 |
| 600.038164 | 4,00 | 0,30 | 5 | 16 | 55 | 6 | € 36,18 |
| 600.038165 | 4,00 | 0,30 | 5 | 20 | 60 | 6 | € 37,83 |
| 600.038166 | 4,00 | 0,30 | 5 | 30 | 70 | 6 | € 43,33 |
| 600.038167 | 4,00 | 0,30 | 5 | 40 | 80 | 6 | € 52,68 |
| 600.038017 | 4,00 | 0,50 | 5 | 12 | 55 | 6 | € 36,18 |
| 600.038018 | 4,00 | 0,50 | 5 | 16 | 55 | 6 | € 36,18 |
| 600.038019 | 4,00 | 0,50 | 5 | 20 | 60 | 6 | € 37,83 |
| 600.038082 | 4,00 | 0,50 | 5 | 30 | 70 | 6 | € 43,33 |
| 600.038083 | 4,00 | 0,50 | 5 | 40 | 80 | 6 | € 52,68 |
| 600.038168 | 4,00 | 1,00 | 5 | 12 | 55 | 6 | € 36,18 |
| 600.038169 | 4,00 | 1,00 | 5 | 16 | 55 | 6 | € 36,18 |
| 600.038170 | 4,00 | 1,00 | 5 | 20 | 60 | 6 | € 37,83 |
| 600.038171 | 4,00 | 1,00 | 5 | 30 | 70 | 6 | € 43,33 |
| 600.038172 | 4,00 | 1,00 | 5 | 40 | 80 | 6 | € 52,68 |
| 600.038173 | 6,00 | 0,10 | 7 | 20 | 60 | 6 | € 38,18 |
| 600.038020 | 6,00 | 0,20 | 7 | 20 | 60 | 6 | € 38,18 |
| 600.038174 | 6,00 | 0,30 | 7 | 20 | 60 | 6 | € 38,18 |
| 600.038021 | 6,00 | 0,50 | 7 | 20 | 60 | 6 | € 38,18 |
| 600.038022 | 6,00 | 1,00 | 7 | 20 | 60 | 6 | € 38,18 |
| 600.038023 | 6,00 | 1,50 | 7 | 20 | 60 | 6 | € 38,18 |
| 600.038024 | 8,00 | 0,50 | 9 | 25 | 65 | 8 | € 46,18 |
| 600.038025 | 8,00 | 1,00 | 9 | 25 | 65 | 8 | € 46,18 |
| 600.038026 | 8,00 | 1,50 | 9 | 25 | 65 | 8 | € 46,18 |
| 600.038027 | 10,00 | 0,50 | 11 | 32 | 70 | 10 | € 66,00 |
| 600.038028 | 10,00 | 1,00 | 11 | 32 | 70 | 10 | € 66,00 |
| 600.038029 | 10,00 | 1,50 | 11 | 32 | 70 | 10 | € 66,00 |
| 600.038030 | 12,00 | 0,50 | 12 | 38 | 80 | 12 | € 79,83 |
| 600.038031 | 12,00 | 1,00 | 12 | 38 | 80 | 12 | € 79,83 |
| 600.038032 | 12,00 | 1,50 | 12 | 38 | 80 | 12 | € 79,83 |