

# TST - C-3OR

VHM - Torusfräser mit Freilänge  
Solid carbide end mill with corner radius and free length



J.Jackson - Tool Series

**Ø-Bereich / Ø-range:** 1,00 - 12,00 mm

**Formgenauigkeit / accuracy of shape:**

R ≤ 0,50 mm: +/- 0,005 mm

R ≤ 1,00 mm: +/- 0,010 mm

**Durchmessertoleranz / diameter tolerance:**

Ø ≤ 4,00 mm: 0/-0,010 mm

Ø ≤ 12,00 mm: -0,005/-0,015 mm

**Anwendung / application:**

- Kupfer / copper
- Kupferlegierungen / copper alloys
- NE-Metalle / non-ferrous metals

**Merkmale / characteristics:**

- AlCrN-Beschichtung / AlCrN coating
- 45° Helix / helix
- 3 Schneiden / flutes

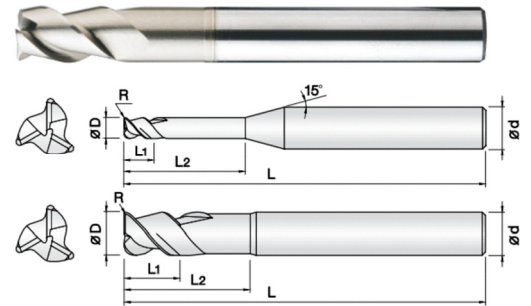

Bestell-Nr. Order No.	D	R	L1	L2	L	d	PG 40
							Stück / piece
600.039001	1,00	0,10	1,5	3	45	4	€ 34,68
600.039024	1,00	0,10	1,5	6	45	4	€ 34,68
600.039025	1,00	0,10	1,5	10	45	4	€ 36,33
600.039002	1,00	0,20	1,5	3	45	4	€ 34,68
600.039026	1,00	0,20	1,5	6	45	4	€ 34,68
600.039027	1,00	0,20	1,5	10	45	4	€ 36,33
600.039003	1,50	0,10	2	5	45	4	€ 34,68
600.039028	1,50	0,10	2	8	45	4	€ 34,68
600.039029	1,50	0,10	2	12	45	4	€ 36,33
600.039004	1,50	0,20	2	5	45	4	€ 34,68
600.039030	1,50	0,20	2	8	45	4	€ 34,68
600.039031	1,50	0,20	2	12	45	4	€ 36,33
600.039005	2,00	0,10	3	6	45	4	€ 34,68
600.039032	2,00	0,10	3	10	45	4	€ 36,33
600.039033	2,00	0,10	3	14	45	4	€ 36,33
600.039006	2,00	0,20	3	6	45	4	€ 34,68
600.039034	2,00	0,20	3	10	45	4	€ 36,33
600.039035	2,00	0,20	3	14	45	4	€ 36,33
600.039007	2,50	0,10	3,5	8	45	4	€ 34,68
600.039036	2,50	0,10	3,5	12	45	4	€ 36,33
600.039037	2,50	0,10	3,5	16	45	4	€ 36,33
600.039008	2,50	0,20	3,5	8	45	4	€ 34,68
600.039038	2,50	0,20	3,5	12	45	4	€ 36,33
600.039039	2,50	0,20	3,5	16	45	4	€ 36,33
600.039009	2,50	0,50	3,5	8	45	4	€ 34,68
600.039040	2,50	0,50	3,5	12	45	4	€ 36,33
600.039041	2,50	0,50	3,5	16	45	4	€ 36,33
600.039010	3,00	0,20	4	10	50	4	€ 34,68
600.039042	3,00	0,20	4	16	50	4	€ 36,33
600.039043	3,00	0,20	4	20	50	4	€ 38,00
600.039011	3,00	0,30	4	10	50	4	€ 34,68
600.039044	3,00	0,30	4	16	50	4	€ 36,33
600.039045	3,00	0,30	4	20	50	4	€ 38,00
600.039012	3,00	0,50	4	10	50	4	€ 34,68
600.039046	3,00	0,50	4	16	50	4	€ 36,33
600.039047	3,00	0,50	4	20	50	4	€ 38,00
600.039013	4,00	0,20	6	12	50	4	€ 36,68
600.039048	4,00	0,20	6	16	50	4	€ 36,68
600.039049	4,00	0,20	6	20	50	4	€ 36,68
600.039014	4,00	0,30	6	12	50	4	€ 36,68
600.039050	4,00	0,30	6	16	50	4	€ 38,33
600.039051	4,00	0,30	6	20	50	4	€ 36,68
600.039015	4,00	0,50	6	12	50	4	€ 36,68
600.039052	4,00	0,50	6	16	50	4	€ 38,33
600.039053	4,00	0,50	6	20	50	4	€ 38,33
600.039016	6,00	0,30	9	20	55	6	€ 51,18
600.039054	6,00	0,30	9	30	70	6	€ 38,33
600.039017	6,00	0,50	9	20	55	6	€ 51,18

# TST - C-30R

VHM - Torusfräser mit Freilänge

Solid carbide end mill with corner radius and free length



**J.Jackson** - Tool Series

Bestell-Nr. Order No.	D	R	L1	L2	L	d	PG 40
							Stück / piece
600.039055	6,00	0,50	9	30	70	6	€ 51,18
600.039018	6,00	1,00	9	20	55	6	€ 38,33
600.039056	6,00	1,00	9	30	70	6	€ 51,18
600.039019	8,00	0,30	12	25	65	8	€ 57,33
600.039020	8,00	0,50	12	25	65	8	€ 57,33
600.039021	8,00	1,00	12	25	65	8	€ 57,33
600.039022	10,00	0,50	15	30	70	10	€ 80,00
600.039023	10,00	1,00	15	30	70	10	€ 80,00
600.039057	12,00	0,50	20	35	80	12	€ 98,18
600.039058	12,00	1,00	20	35	80	12	€ 98,18