

TST - D-2LC

VHM - Torusfräser mit Freilänge
Solid carbide end mill with corner radius and free length



Ø-Bereich / Ø-range: 1,00 - 12,00 mm

Formgenauigkeit / accuracy of shape:

R ≤ 0,50 mm: +/- 0,005 mm

R ≤ 1,00 mm: +/- 0,010 mm

Durchmessertoleranz / diameter tolerance:

Ø ≤ 4,00 mm: 0/-0,010 mm

Ø ≤ 12,00 mm: -0,005/-0,015 mm

Anwendung / application:

- NE-Metalle / non-ferrous metals
- Aluminium / aluminum
- Aluminiumlegierungen / aluminum alloys
- Kupfer / copper
- Kupferlegierungen / copper alloys

Merkmale / characteristics:

- DLC-Beschichtung / DLC coating
- 30° Helix / helix
- 2 Schneiden / flutes

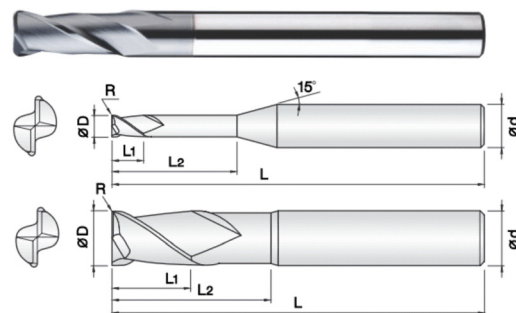

Bestell-Nr. Order No.	D	R	L1	L2	L	d	PG 40
							Stück / piece
600.060001	1,00	0,10	1,5	4	45	4	€ 50,50
600.060002	1,00	0,10	1,5	6	45	4	€ 50,50
600.060003	1,00	0,10	1,5	8	45	4	€ 50,50
600.060004	1,00	0,10	1,5	10	45	4	€ 50,50
600.060005	1,00	0,20	1,5	4	45	4	€ 50,50
600.060006	1,00	0,20	1,5	6	45	4	€ 50,50
600.060007	1,00	0,20	1,5	8	45	4	€ 50,50
600.060008	1,00	0,20	1,5	10	45	4	€ 50,50
600.060009	1,50	0,10	2,3	6	45	4	€ 50,50
600.060010	1,50	0,10	2,3	8	45	4	€ 50,50
600.060011	1,50	0,10	2,3	10	45	4	€ 50,50
600.060012	1,50	0,10	2,3	12	50	4	€ 53,83
600.060013	1,50	0,20	2,3	6	45	4	€ 50,50
600.060014	1,50	0,20	2,3	8	45	4	€ 50,50
600.060015	1,50	0,20	2,3	10	45	4	€ 50,50
600.060016	1,50	0,20	2,3	12	50	4	€ 53,83
600.060017	2,00	0,20	3	8	45	4	€ 50,50
600.060018	2,00	0,20	3	10	45	4	€ 50,50
600.060019	2,00	0,20	3	12	50	4	€ 53,83
600.060020	2,00	0,20	3	16	50	4	€ 55,83
600.060021	2,00	0,50	3	8	45	4	€ 50,50
600.060022	2,00	0,50	3	10	45	4	€ 50,50
600.060023	2,00	0,50	3	12	50	4	€ 53,83
600.060024	2,00	0,50	3	16	50	4	€ 55,83
600.060025	3,00	0,20	4,5	10	50	6	€ 53,33
600.060026	3,00	0,20	4,5	12	50	6	€ 53,33
600.060027	3,00	0,20	4,5	16	60	6	€ 55,83
600.060028	3,00	0,20	4,5	20	60	6	€ 57,50
600.060029	3,00	0,20	4,5	25	65	6	€ 60,00
600.060030	3,00	0,20	4,5	30	70	6	€ 62,50
600.060031	3,00	0,30	4,5	10	50	6	€ 53,33
600.060032	3,00	0,30	4,5	12	50	6	€ 53,33
600.060033	3,00	0,30	4,5	16	60	6	€ 55,83
600.060034	3,00	0,30	4,5	20	60	6	€ 57,50
600.060035	3,00	0,30	4,5	25	65	6	€ 60,00
600.060036	3,00	0,30	4,5	30	70	6	€ 62,50
600.060037	3,00	0,50	4,5	10	50	6	€ 53,33
600.060038	3,00	0,50	4,5	12	50	6	€ 53,33
600.060039	3,00	0,50	4,5	16	60	6	€ 55,83
600.060040	3,00	0,50	4,5	20	60	6	€ 57,50
600.060041	3,00	0,50	4,5	25	65	6	€ 60,00
600.060042	3,00	0,50	4,5	30	70	6	€ 62,50
600.060043	4,00	0,20	6	12	50	6	€ 53,33
600.060044	4,00	0,20	6	16	60	6	€ 55,83
600.060045	4,00	0,20	6	20	60	6	€ 57,50

TST - D-2LC

VHM - Torusfräser mit Freilänge

Solid carbide end mill with corner radius and free length



J.Jackson - Tool Series

Bestell-Nr. Order No.	D	R	L1	L2	L	d	PG 40
							Stück / piece
600.060046	4,00	0,50	6	12	50	6	€ 53,33
600.060047	4,00	0,50	6	16	60	6	€ 55,83
600.060048	4,00	0,50	6	20	60	6	€ 57,50
600.060049	4,00	0,50	6	25	65	6	€ 60,00
600.060050	4,00	0,50	6	30	70	6	€ 62,50
600.060051	4,00	1,00	6	12	50	6	€ 53,33
600.060052	4,00	1,00	6	16	60	6	€ 55,83
600.060053	4,00	1,00	6	20	60	6	€ 57,50
600.060054	4,00	1,00	6	25	65	6	€ 60,00
600.060055	4,00	1,00	6	30	70	6	€ 62,50
600.060056	6,00	0,30	9	20	60	6	€ 55,83
600.060057	6,00	0,50	9	20	60	6	€ 55,83
600.060058	6,00	1,00	9	20	60	6	€ 55,83
600.060059	8,00	0,30	12	25	65	8	€ 70,00
600.060060	8,00	0,50	12	25	65	8	€ 70,00
600.060061	8,00	1,00	12	25	65	8	€ 70,00
600.060062	10,00	0,50	15	30	70	10	€ 94,68
600.060063	10,00	1,00	15	30	70	10	€ 94,68
600.060064	12,00	0,50	18	32	80	12	€ 114,18
600.060065	12,00	1,00	18	32	80	12	€ 114,18