

TST - R-4CU

VHM - Hochvorschubfräser mit Freilänge
Solid carbide high feed end mill with free length



Ø-Bereich / Ø-range: 1,00 - 16,00 mm

Formgenauigkeit / accuracy of shape:

R ≤ 0,50 mm: +/- 0,005 mm

R ≤ 1,50 mm: +/- 0,010 mm

R ≤ 3,00 mm: +/- 0,015 mm

Durchmessertoleranz / diameter tolerance:

Ø ≤ 5,00 mm: 0/-0,010 mm

Ø ≤ 12,00 mm: -0,005/-0,015 mm

Ø ≤ 16,00 mm: -0,010/-0,020 mm

Anwendung / application:

- vorvergütete Stähle / pre-hardened steels

- gehärtete Stähle / hardened steels

Merkmale / characteristics:

- TiSiN-Beschichtung / TiSiN coating

- 15° Helix / helix

- 4 Schneiden / flutes

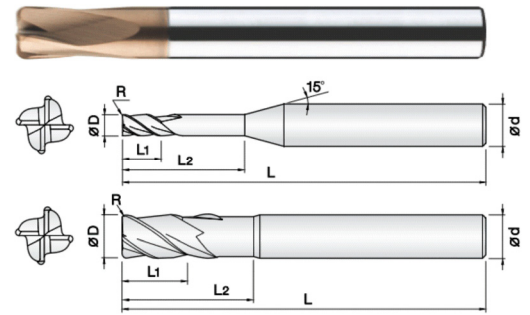

Bestell-Nr. Order No.	D	R	L1	L2	L	d	PG 40
							Stück / piece
600.120001	1,00	0,20	1	2,5	50	4	€ 39,50
600.120002	1,50	0,50	1,5	4	50	4	€ 39,50
600.120003	2,00	0,50	2	6	50	6	€ 45,00
600.120004	3,00	0,50	3	8	50	6	€ 45,00
600.120005	4,00	0,50	4	12	60	6	€ 45,00
600.120006	4,00	0,50	4	16	60	6	€ 45,00
600.120007	4,00	1,00	4	12	60	6	€ 45,00
600.120008	4,00	1,00	4	16	60	6	€ 45,00
600.120009	5,00	0,50	5	15	60	6	€ 45,00
600.120010	5,00	1,00	5	15	60	6	€ 45,00
600.120011	6,00	0,30	6	15	60	6	€ 45,00
600.120012	6,00	0,50	6	15	60	6	€ 45,00
600.120013	6,00	1,00	6	15	60	6	€ 45,00
600.120014	6,00	1,50	6	15	60	6	€ 45,00
600.120015	8,00	0,30	8	16	60	8	€ 69,68
600.120016	8,00	0,50	8	16	60	8	€ 69,68
600.120017	8,00	0,50	8	20	80	8	€ 78,83
600.120018	8,00	0,50	8	30	110	8	€ 100,83
600.120019	8,00	1,00	8	16	60	8	€ 69,68
600.120020	8,00	1,00	8	20	80	8	€ 78,83
600.120021	8,00	1,00	8	30	110	8	€ 100,83
600.120022	8,00	2,00	8	16	60	8	€ 69,68
600.120023	8,00	2,00	8	20	80	8	€ 78,83
600.120024	8,00	2,00	8	30	110	8	€ 100,83
600.120025	10,00	0,30	10	20	70	10	€ 95,33
600.120026	10,00	0,50	10	20	70	10	€ 95,33
600.120027	10,00	0,50	10	25	90	10	€ 106,33
600.120028	10,00	0,50	10	30	120	10	€ 133,83
600.120029	10,00	1,00	10	20	70	10	€ 95,33
600.120030	10,00	1,00	10	25	90	10	€ 106,33
600.120031	10,00	1,00	10	30	120	10	€ 133,83
600.120032	10,00	2,00	10	20	70	10	€ 95,33
600.120033	10,00	2,00	10	25	90	10	€ 106,33
600.120034	10,00	2,00	10	30	120	10	€ 133,83
600.120035	12,00	0,50	12	25	80	12	€ 113,68
600.120036	12,00	0,50	12	30	100	12	€ 132,00
600.120037	12,00	0,50	12	35	130	12	€ 157,68
600.120038	12,00	1,00	12	25	80	12	€ 113,68
600.120039	12,00	1,00	12	30	100	12	€ 132,00
600.120040	12,00	1,00	12	35	130	12	€ 157,68
600.120041	12,00	2,00	12	25	80	12	€ 113,68
600.120042	12,00	2,00	12	30	100	12	€ 132,00
600.120043	12,00	2,00	12	35	130	12	€ 157,68
600.120044	12,00	3,00	12	25	80	12	€ 113,68
600.120045	16,00	1,00	16	30	110	16	€ 250,33
600.120046	16,00	1,00	16	40	160	16	€ 356,50
600.120047	16,00	2,00	16	30	110	16	€ 250,33
600.120048	16,00	2,00	16	40	160	16	€ 356,50